

Einbaumaße und Anschluß

Measurements and Electric Connections

Dimensions et Connections Electiques

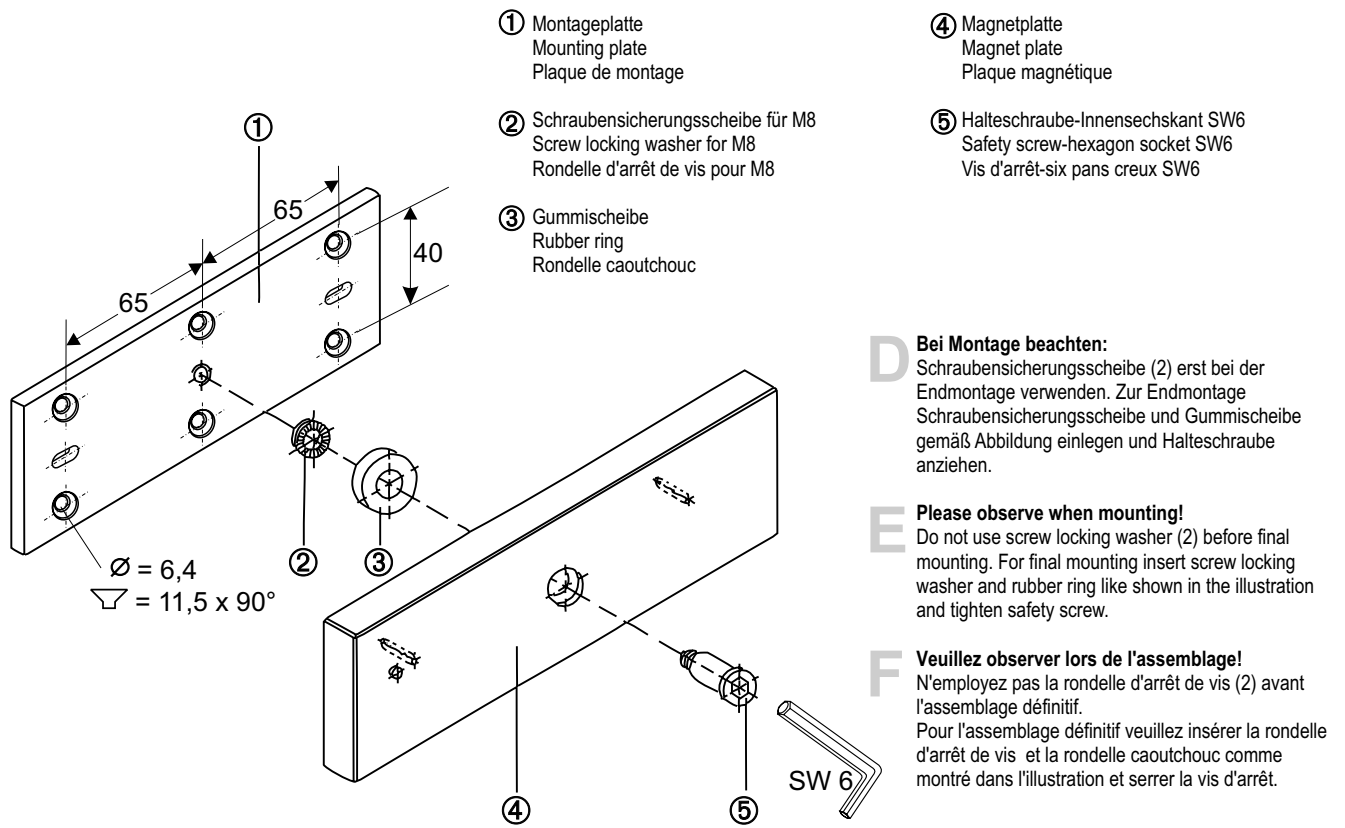

D Bei Montage beachten:
Schraubensicherungsscheibe (2) erst bei der Endmontage verwenden. Zur Endmontage Schraubensicherungsscheibe und Gummischeibe gemäß Abbildung einlegen und Halteschraube anziehen.

E Please observe when mounting!
Do not use screw locking washer (2) before final mounting. For final mounting insert screw locking washer and rubber ring like shown in the illustration and tighten safety screw.

F Veuillez observer lors de l'assemblage!
N'employez pas la rondelle d'arrêt de vis (2) avant l'assemblage définitif. Pour l'assemblage définitif veuillez insérer la rondelle d'arrêt de vis et la rondelle caoutchouc comme montré dans l'illustration et serrer la vis d'arrêt.

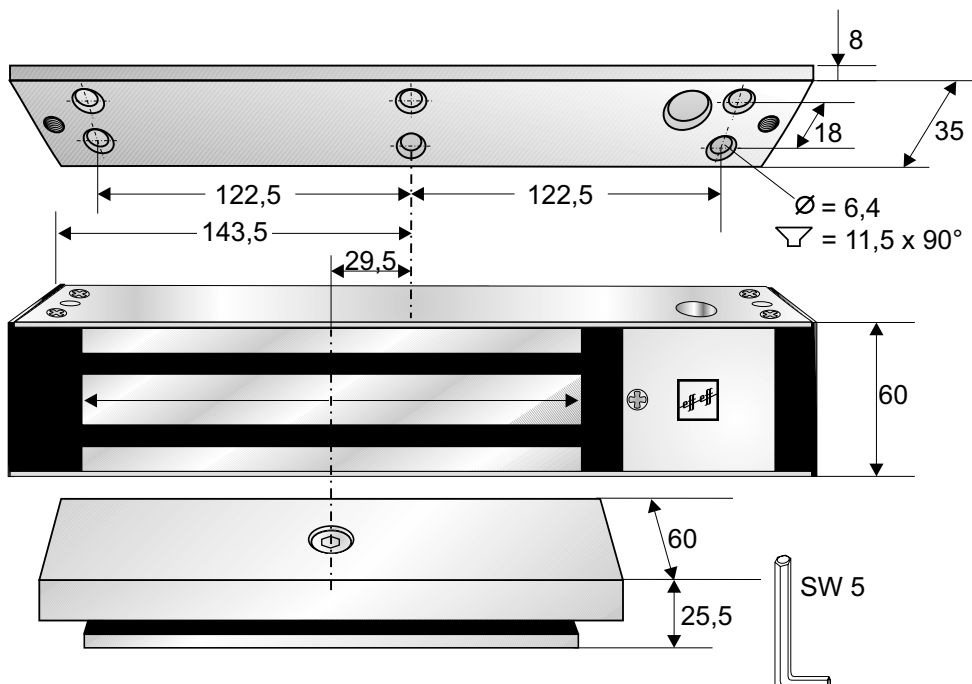

Elektroanschluß / electric connection and settings / connections électrique et réglage

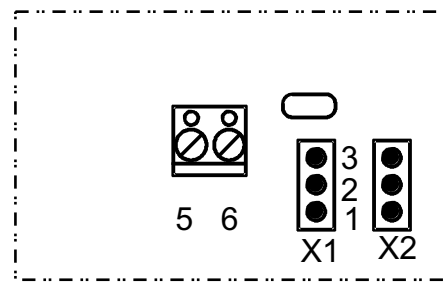
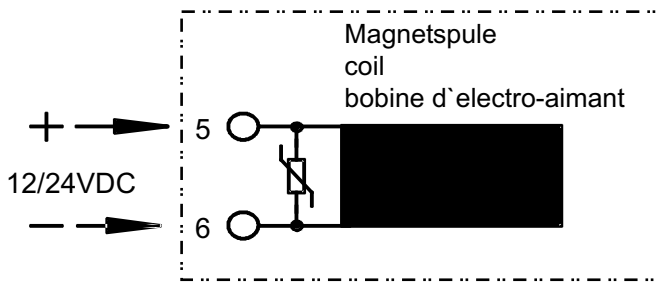

D Achtung: Vor Inbetriebnahme eingestellte Spannung an den Programmiersteckern X1-X2 überprüfen.	Einstellen der Programmierstecker X1-X2	= Einstellung für 24V
		= Einstellung für 12V
Beide Stecker müssen gleich gesteckt sein. Bei falschem Anschluß keine Garantieleistungen.		
E Attention: Before initial operation check the voltage set at plugs X1-X2.	setting at plugs X1-X2	= setting for 24V
		= setting for 12V
Both plugs must be plugged in the same position. No guarantee in case of wrong connection.		
F Attention: Avant l'emploi vérifiez la tension réglé sur les connecteurs X1-X2.	réglage de la tension sur X1-X2	= réglage pour 24V
		= réglage pour 12V
Les deux connecteurs doivent être connectés en même position et correctement pour bénéficier de la garantie.		

eff eff Fritz Fuss GmbH&Co

Kommanditgesellschaft auf Aktien

Johannes-Maue-Str. 14 72458 Albstadt-Ebingen
 Tel.: (07431) 123-0 Fax: (07431) 123-240
 eMail: infotoe@effeff.com Internet: <http://www.effeff.com>